

**GIUSEPPE VERDI**

Reżyseria Maria Sartova  
Scenografia Damian Styrna

**PROJEKT WSTEPNY SCENOGRAFII**  
**OPERA KRAKOWSKA**

04.09.2023

Premiera 09.03.2024

Akcja spektaklu rozgrywa się w dwóch starożytnych, biblijnych miejscach Bliskiego Wschodu, w Jerozlimie i Babilonie.  
Miejsca akcji zostaną wykreowane poprzez skojarzenia, metaforę i symbolikę.  
Przestrzeń formalnie oprze się o odniesienia do wartości ówczesnej architektury antycznych miejsc - czym jest budulec np kamień.

**"ZOBACZYCIE,  
JA ODDAM TO MIASTO  
W RECE KROLA BABILONII;  
A ON JE OGNIEM ZNISZCZY"**  
Jeremiasz, XXXII



*organoleptycznie/wrażeniowo spoiwem wszystkich miejsc akcji  
jest budulec, w teatralnym świecie właściwie skojarzenia z nim -  
Kolor, struktura przypominać będą kamień, glinę, piach.  
Kolejną wartością jest monumentalność,  
która przełoży się na efekt wizualny kreowanych miejsc.*

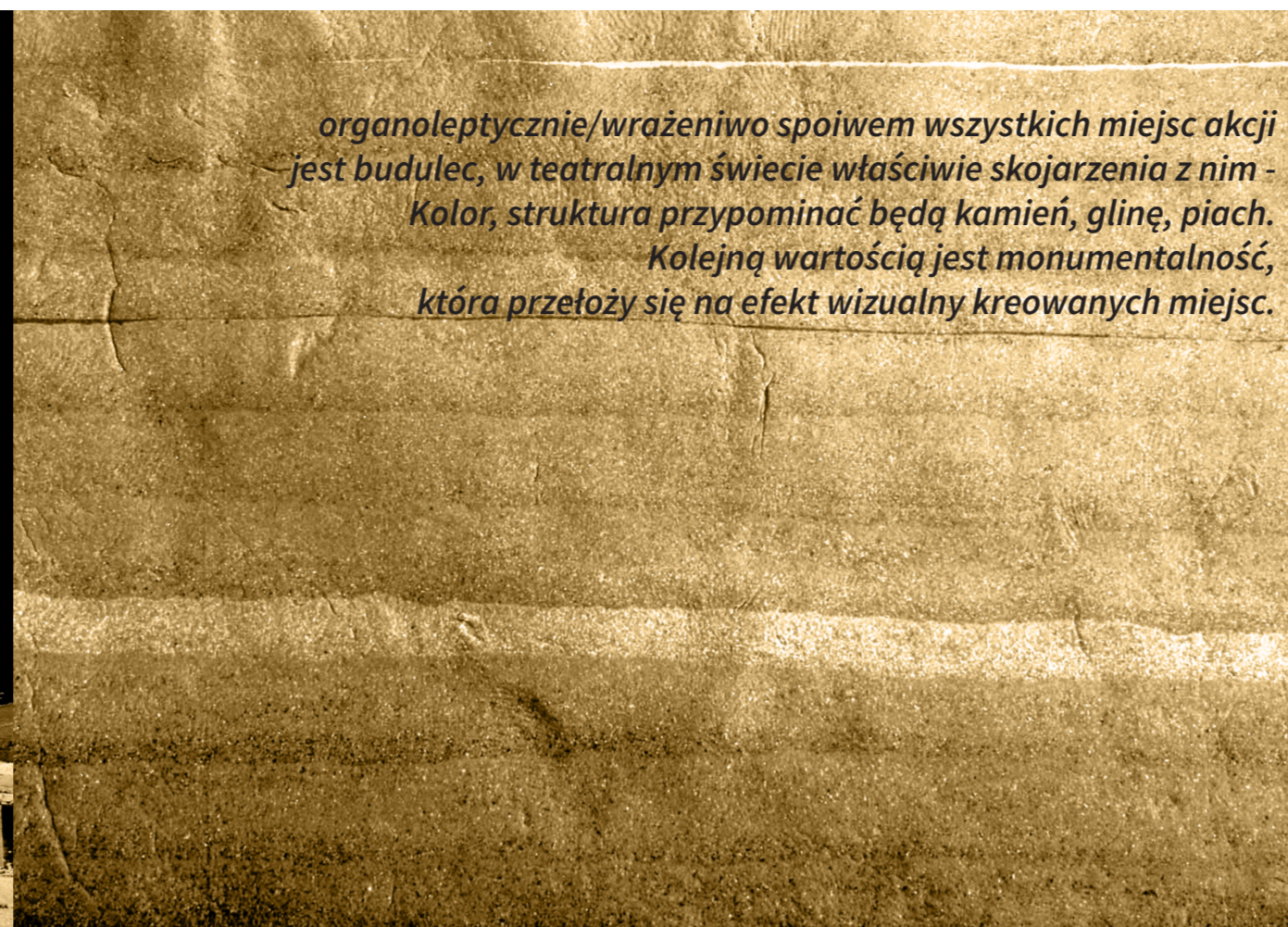

Miasta dawnego Bliskiego Wschodu i północnej Afryki  
były korzeniem kultury miejskiej współczesnego świata.  
Techniki budownictwa przenikały się na przestrzeni dziejów

Poniżej kilka ilustracji przedstawiających miejsca,  
architekturę dawnych miast.

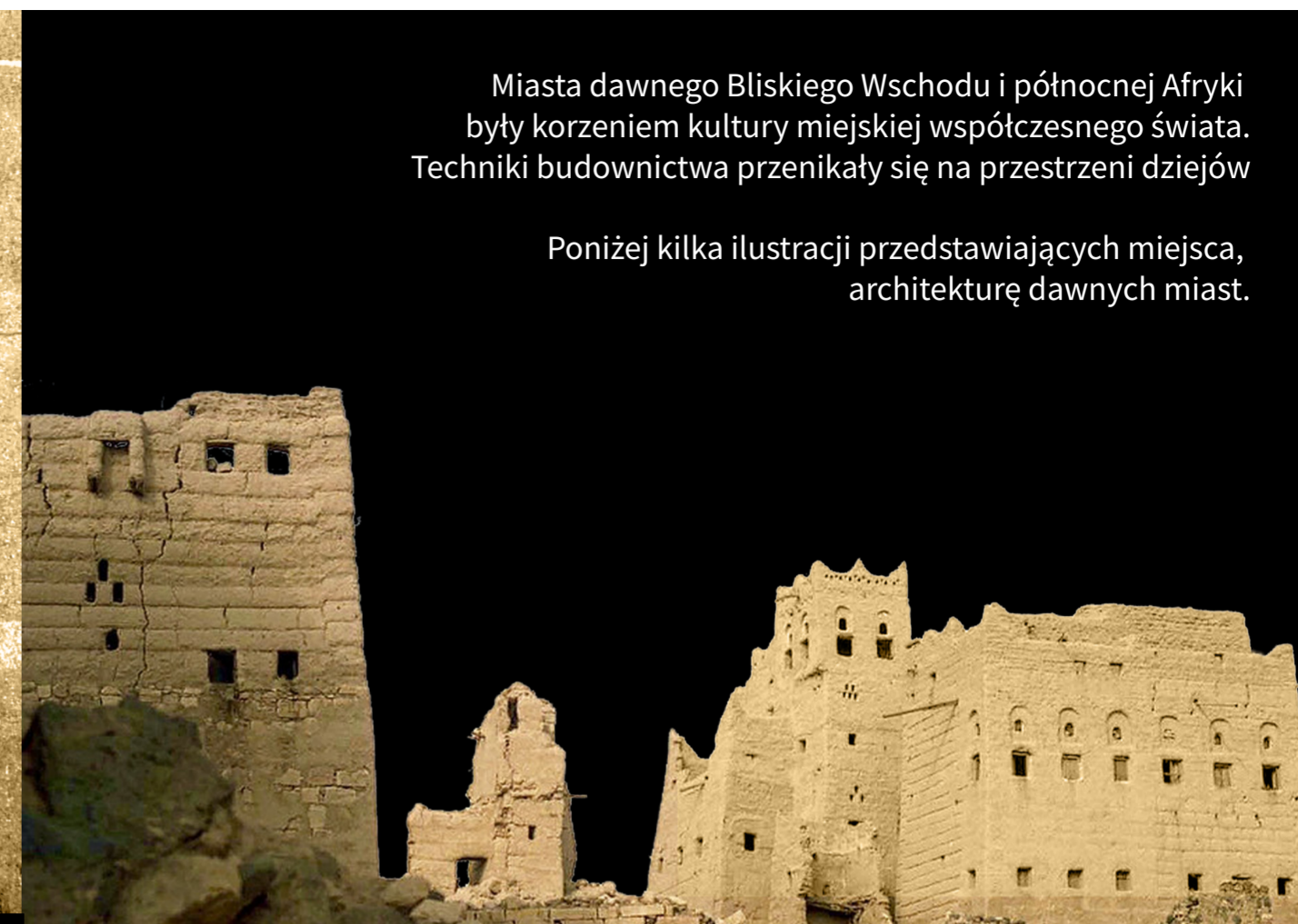

charakter obronny zabudowy, zwarta architektura  
materiał/budulec - kamień, glina, drewno

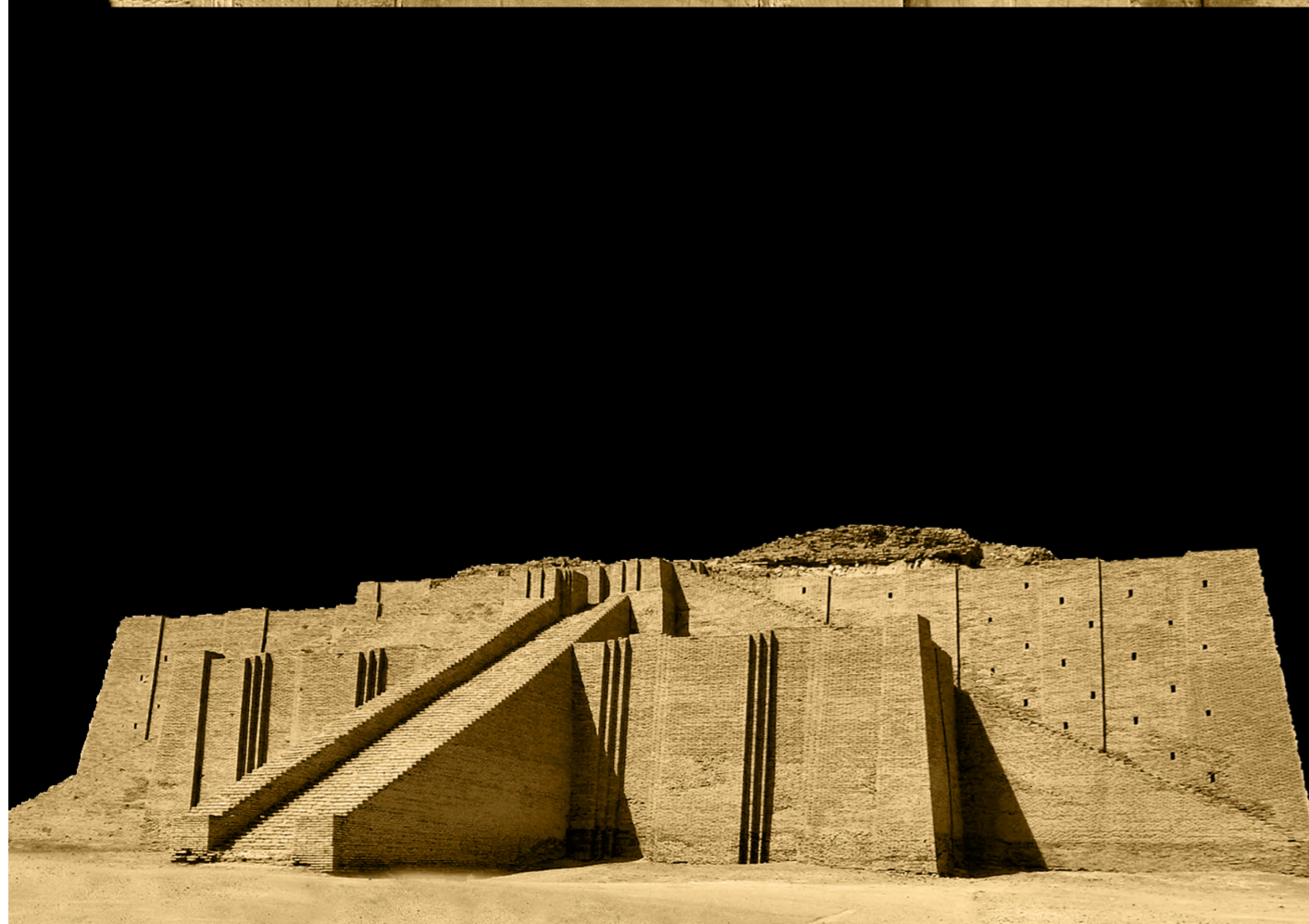

Historycznie akcja Nabucca rozgrywa się około 604-562 roku r.p.n.e. przed urodzeniem Chrystusa. Nabuchodonozor, słynny król Babiloński zdobył Jerozolimę, stolicę Judy, wprowadzając część Żydów do Babilonii (wśród nich elitę intelektualną, duchownych i najlepszych rzemieślników).

*To wygnanie wpłynęło na zmiany i rozwinięcie duchowości wśród Hebrajczyków. Między innymi powstały: 7 dniowy tydzień, szabbat, zmiany w biblii... Plemię Judy nadało, mojżeszowemu wyznaniu nazwę judaizmu. Na wygnaniu, pamięć dotycząca korzeni stała się najważniejszym, przekazywanym pokoleniom, elementem zachowawczym i rozwijającym żydowską spirytualność.*

*Tablice Mojżesza w kontekście wydarzeń ujętych w librecie - napaść Babilonu na Jerozolimę, konsekwencje tego wydarzenia, losy bohaterów, i w tle ukonstytuowanie się religii, duchowości, dosłownie narodzin Judaizmu - stają się naturalnym symbolem zdarzeń i alegorią opowiedanej historii. Wspomniane kamienne tablice zaistnieją w przestrzeni teatru formalnie, tworząc abstrakt, który w odczycie widza stanie się metaforą duchowości historii i miejsc świętych w kulturze i religii Bliskiego Wschodu.*



Fotografia powyżej ilustruje tablice z dekalogiem, jest to najstarsza tablica odkryta podczas prac archeologicznych w starym zniszczonym budynku po krucjatach w Jerozolimie.



Przykład tablicy sumeryjskiej tzw lista królów z terenów Babiloni



## kolory kamienia, ziemi

Dekoracja powierzchni konstrukcji - dwie propozycje/możliwości wykonania - można też je łączyć ze sobą dla lepszego efektu, którym jest zbliżenie kolorem i fakturą do kamiennych tablic.

Pierwsza propozycja - gruba folia aluminiowa z Gerrietsa FORM It , oklejona cienkim jasnym płótnem, sprzedawana w rolkach - szerokość rolki 120cm, do wykonania w kolejnym etapie podmalowanie w odpowiedni kolor, zbliżony do piaskowca.

Folię można montować bezpośrednio po uformowaniu do konstrukcji. W niektórych sytuacjach dla wzmocnienia, można do konstrukcji podkleić pasy poliwęglanu komorowego, listewki drewniane lub siatkę na gołębie, którą należy naciągnąć na konstrukcję.

Drugie rozwiązanie to cienki poliwęglan komorowy 6mm, przyklejony styropian twardy eps 100 5cm, pokryty linexem lub acryliciem Stone





1



2



3



4



5



6



p

l

proscenium  
krawędź portalu okna sceny

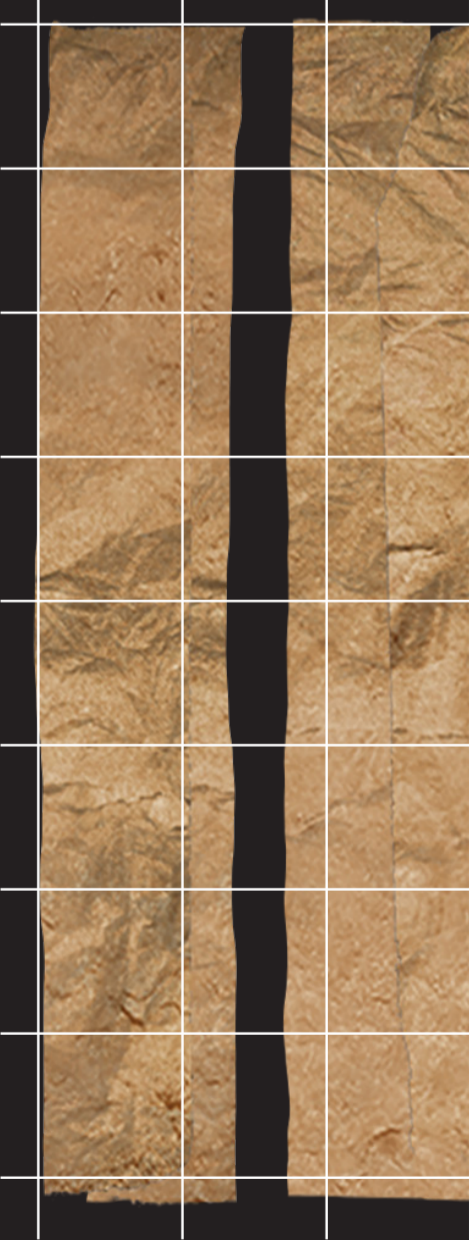
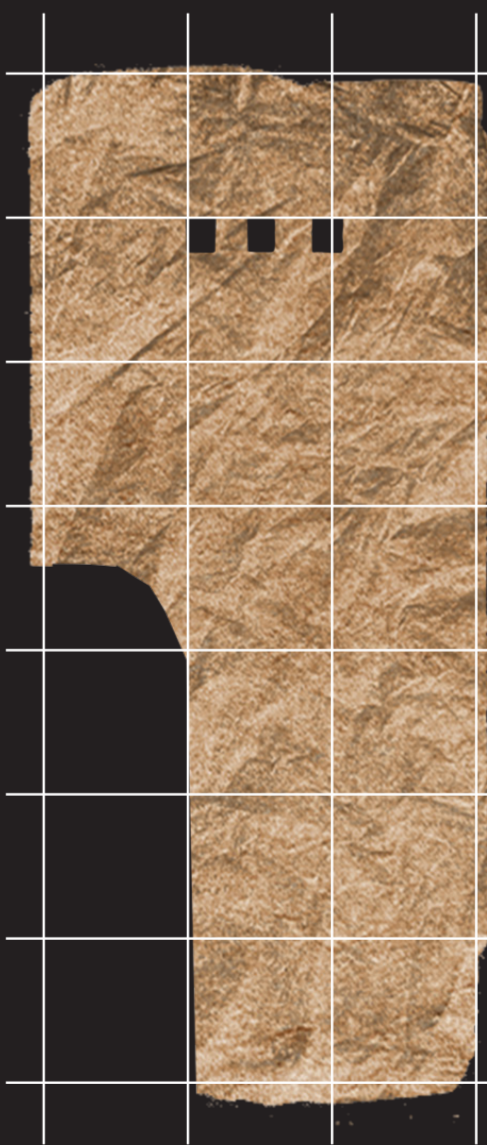
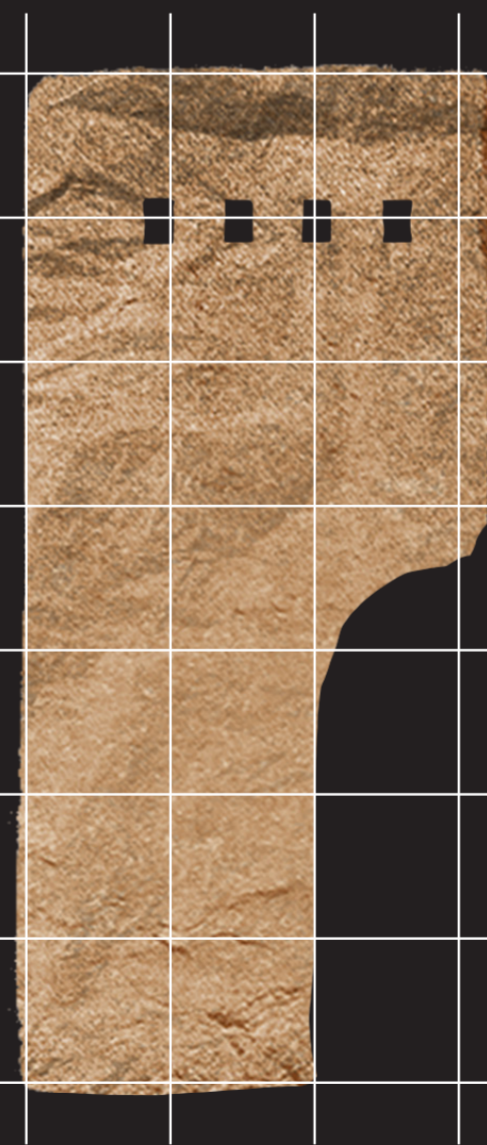
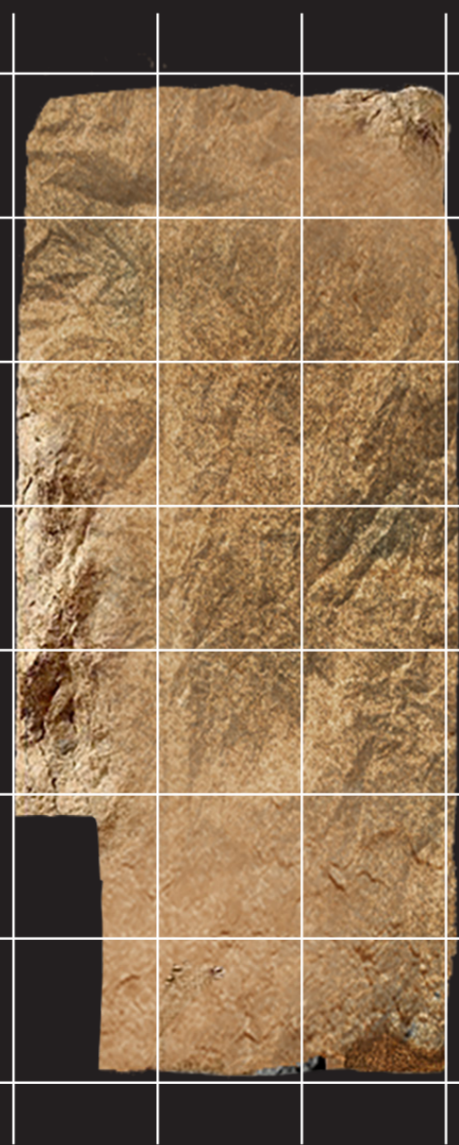
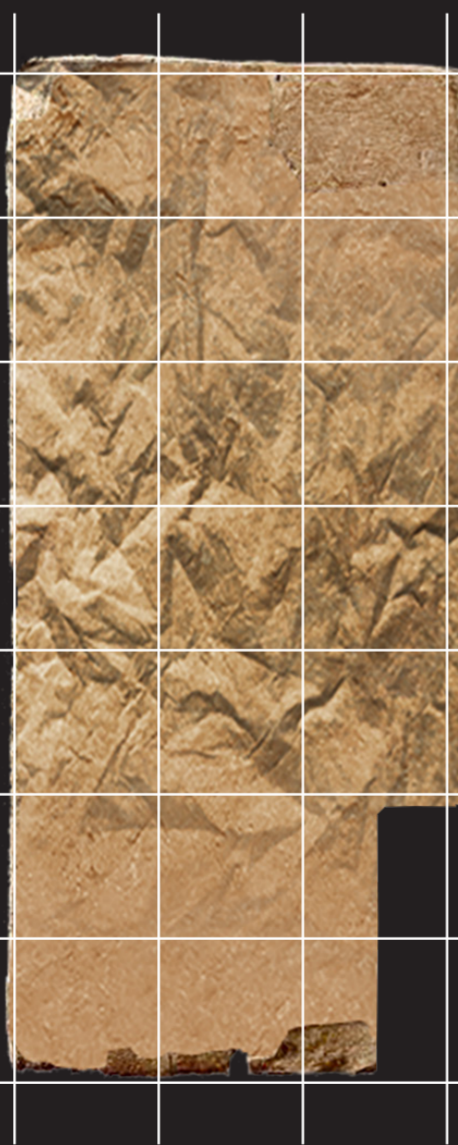
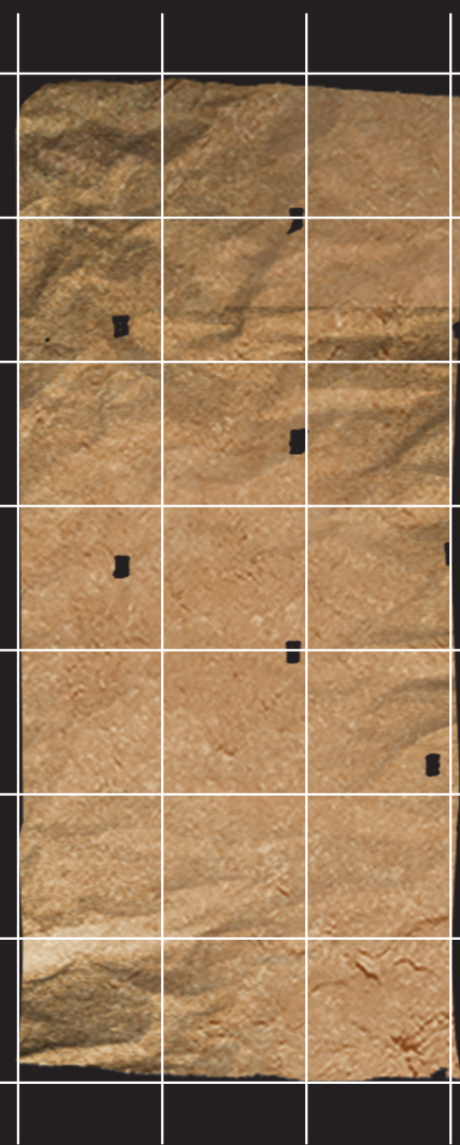
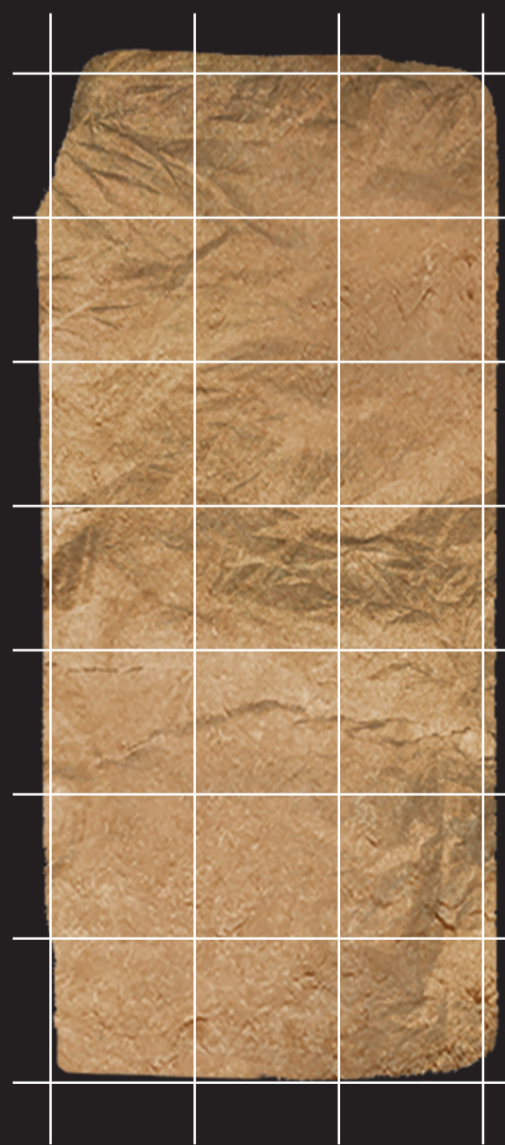



1

Elementy wg ustalonej kolejności są montowane do trąkcyj.

profil zamknięty 15x15 mm

uchwyt



3



5

**KONSTRUKCJA**  
ze stali cienkościennej, zamknięty profil 15x15mm lub konstrukcja z dobrze wysuszonego drewna - łaty/listewki, siatka na gotębie 10x10cm oczka.

**MONTAŻ** - wkręty, zszywki, klej, opaski zaciskowe tzw trytytki.

**KOLOR konstrukcji** - czarny mat  
Wszystkie elementy mechaniki, systemy modułów ścian i konstrukcje pomalowane na kolor czarny mat.

Obsługa fizyczna bezpośrednio poprzez pchanie elementów za ścianami wg ustalonej choreografii ruchu dla tablic, w zależności od miejsca akcji.

Ściany będą wykorzystane jako tło/ekran dla projekcji przedniej.

Projektor zamontowany na portalu okna scenicznego.

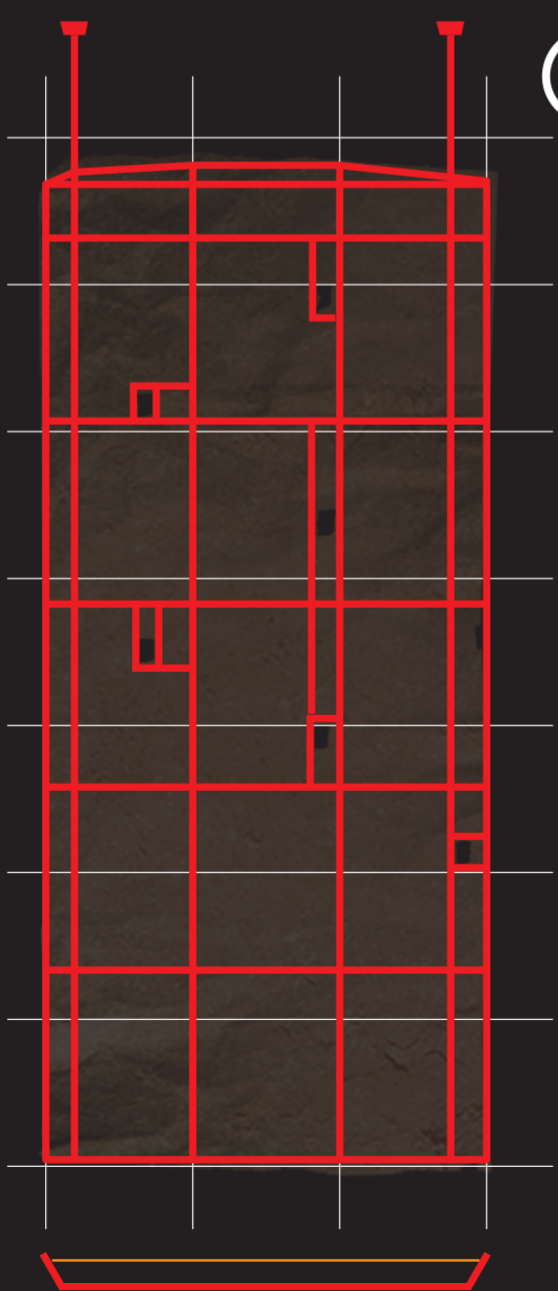

2



4



6

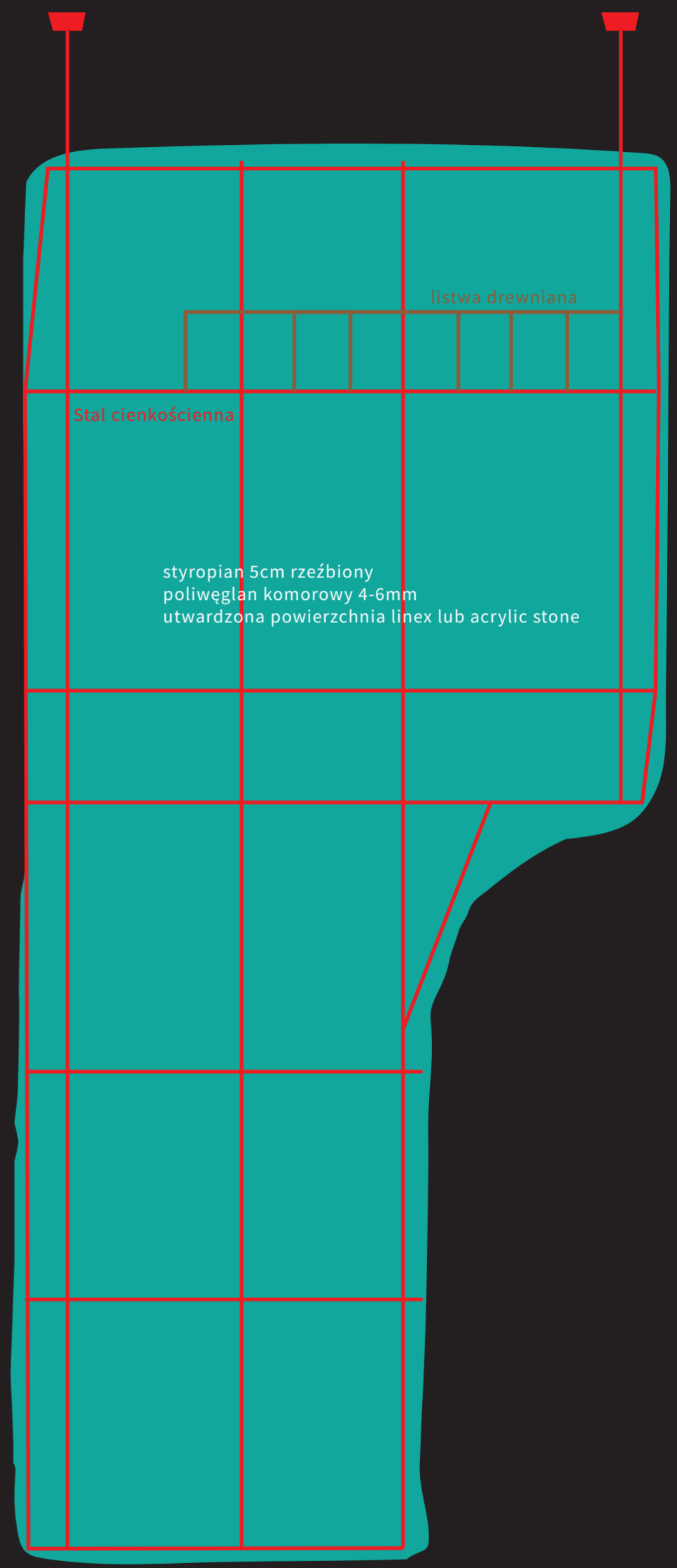
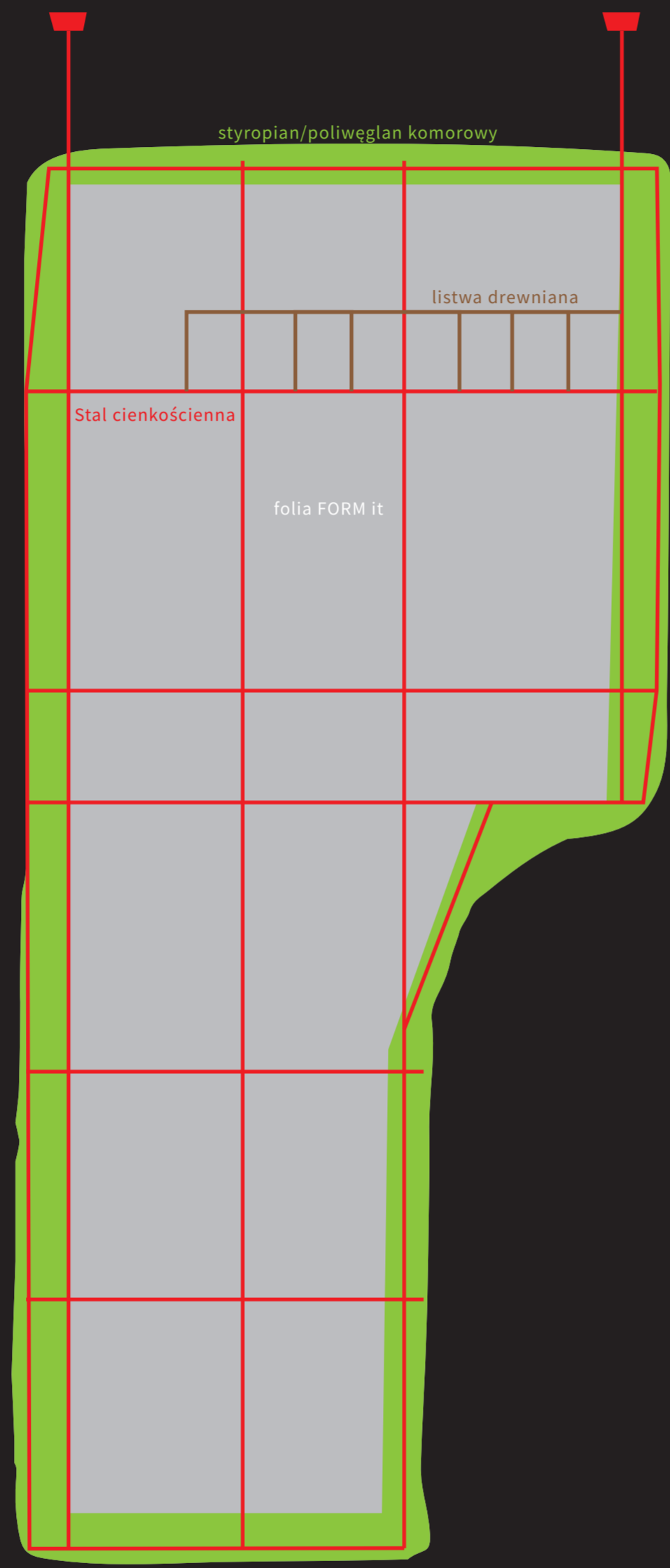



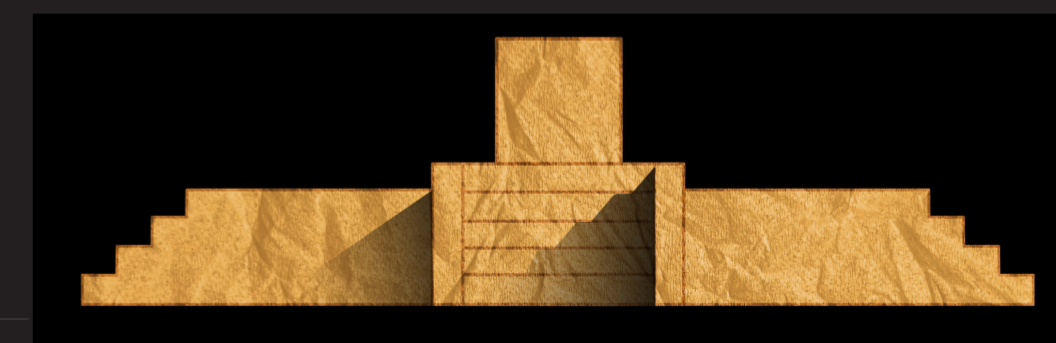
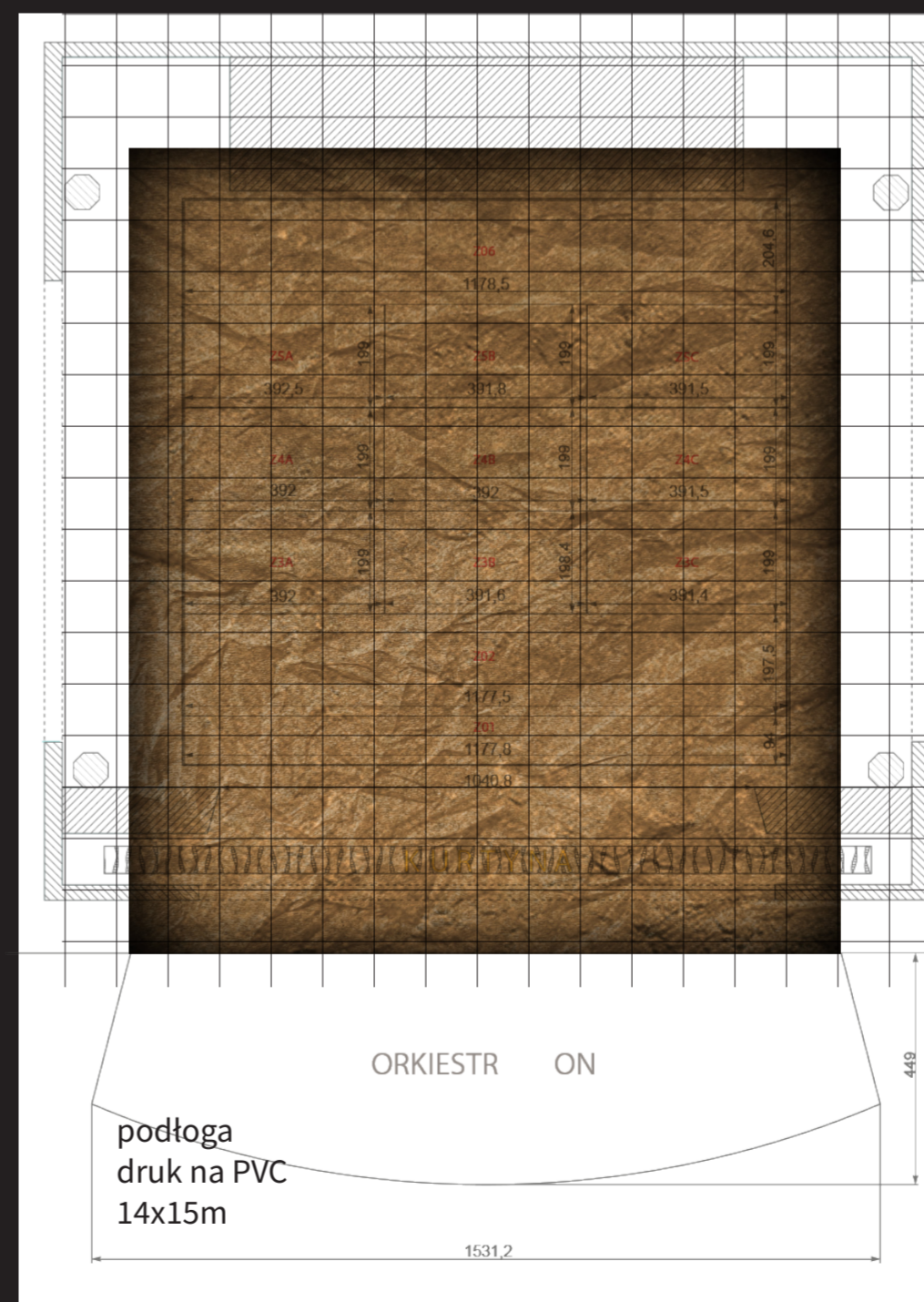

tron/schody  
trzy elementy  
2 podesty/schody, 1 tron/schody



Przykłady pozycji ścian/układów - miejsc akcji

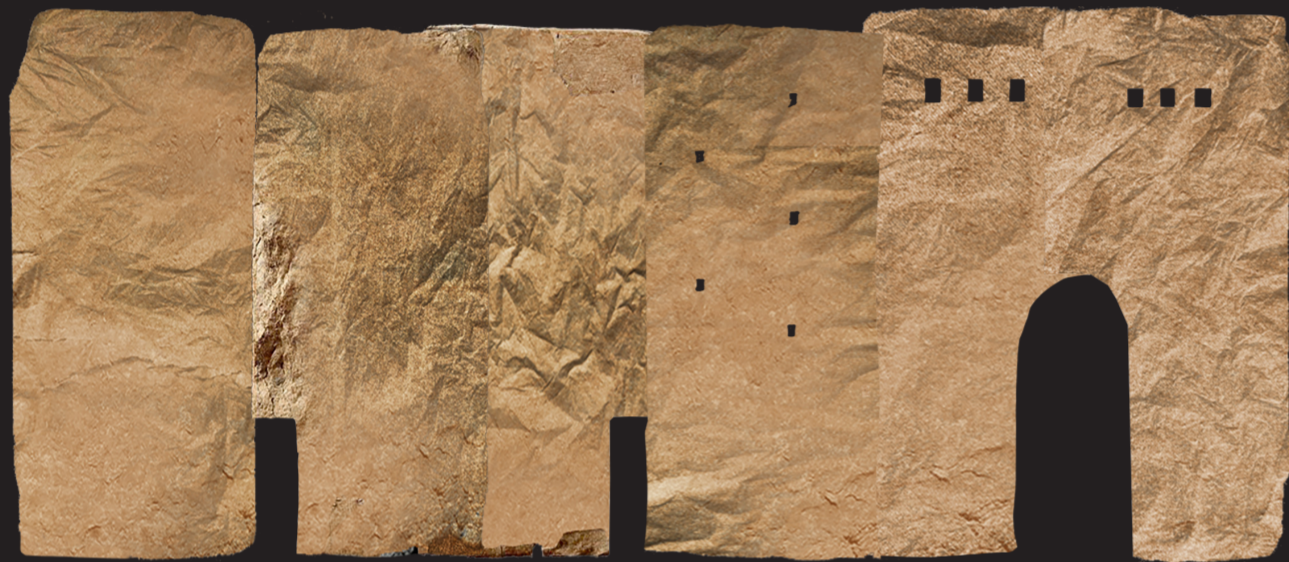



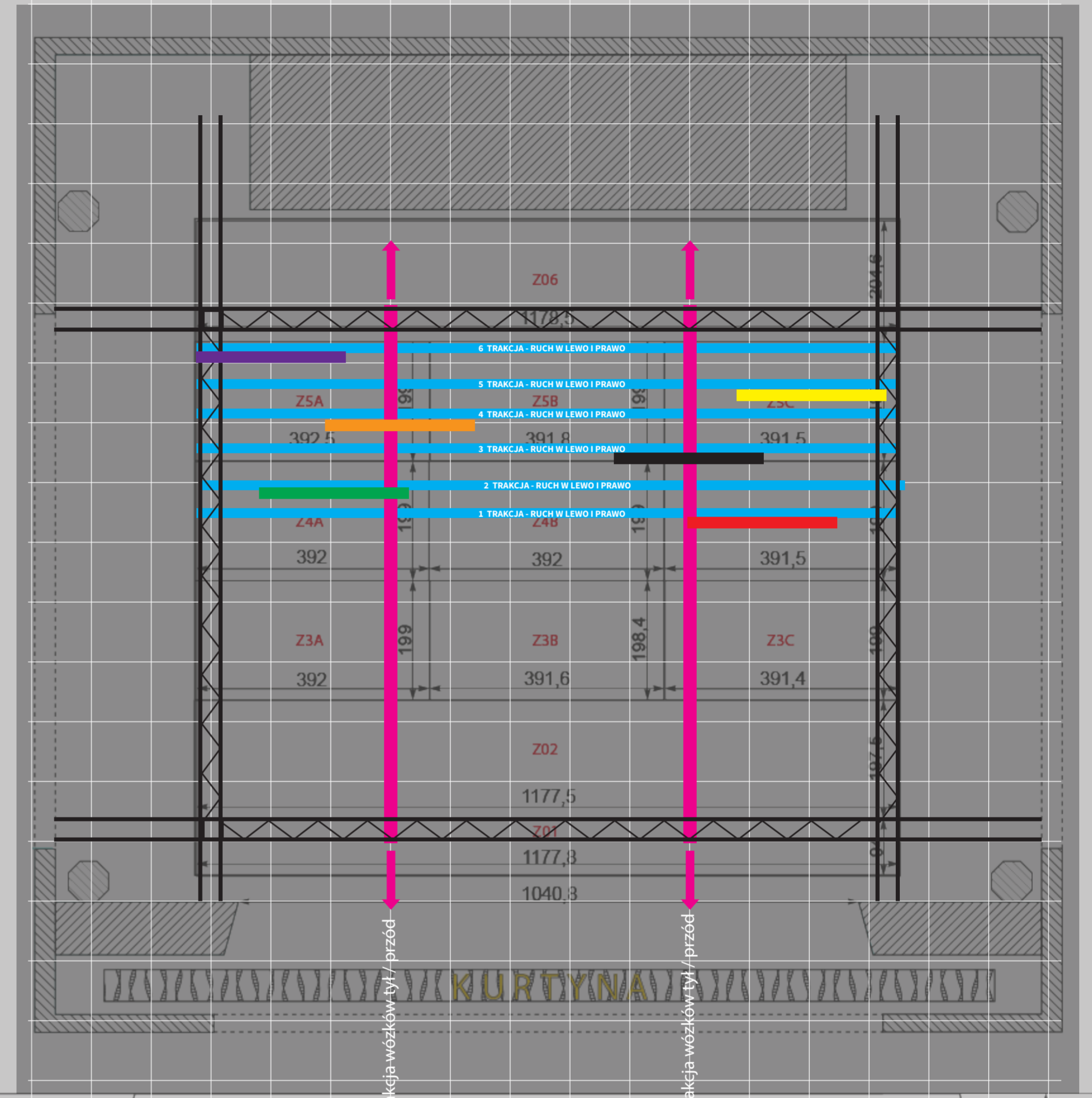
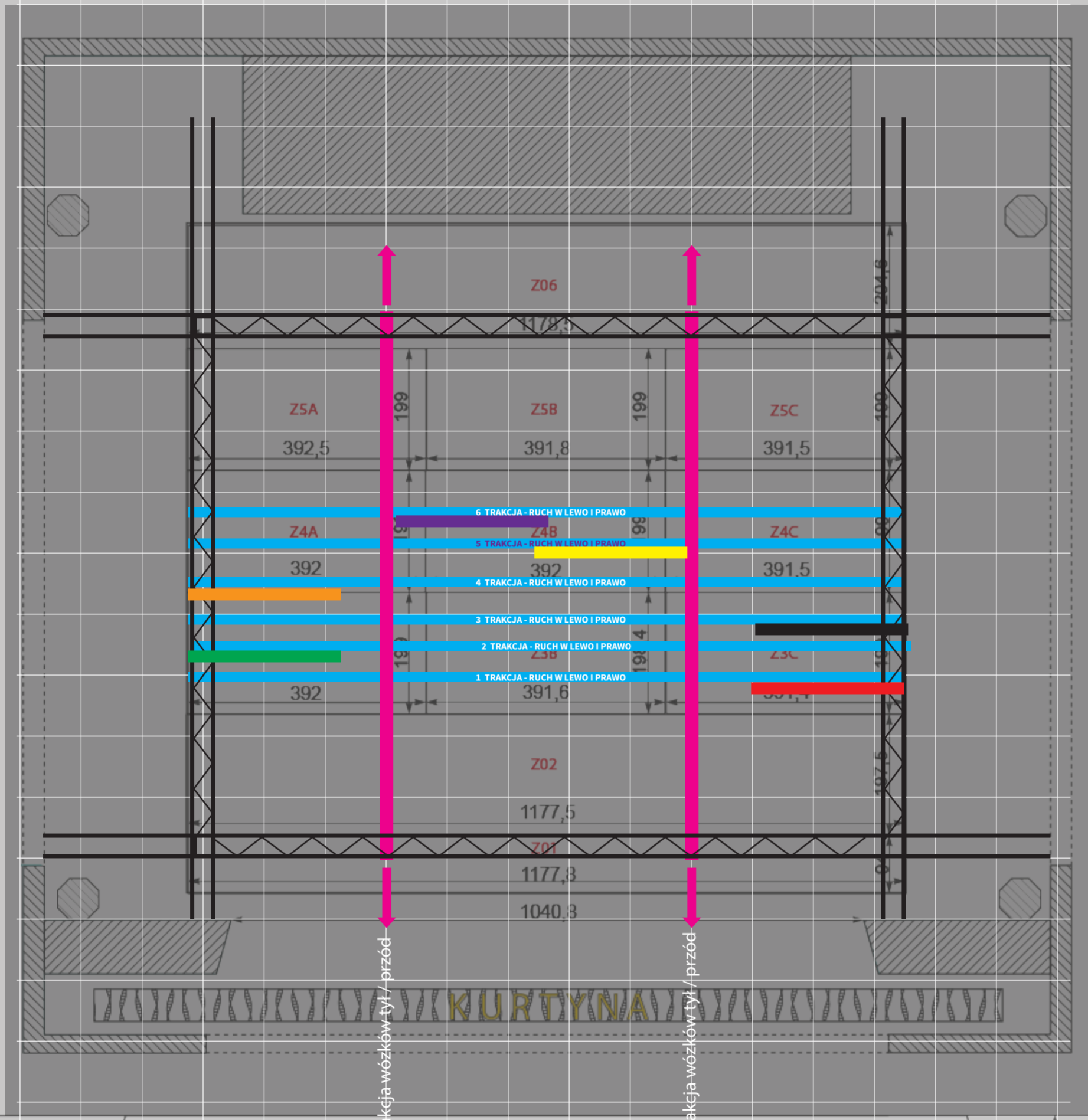

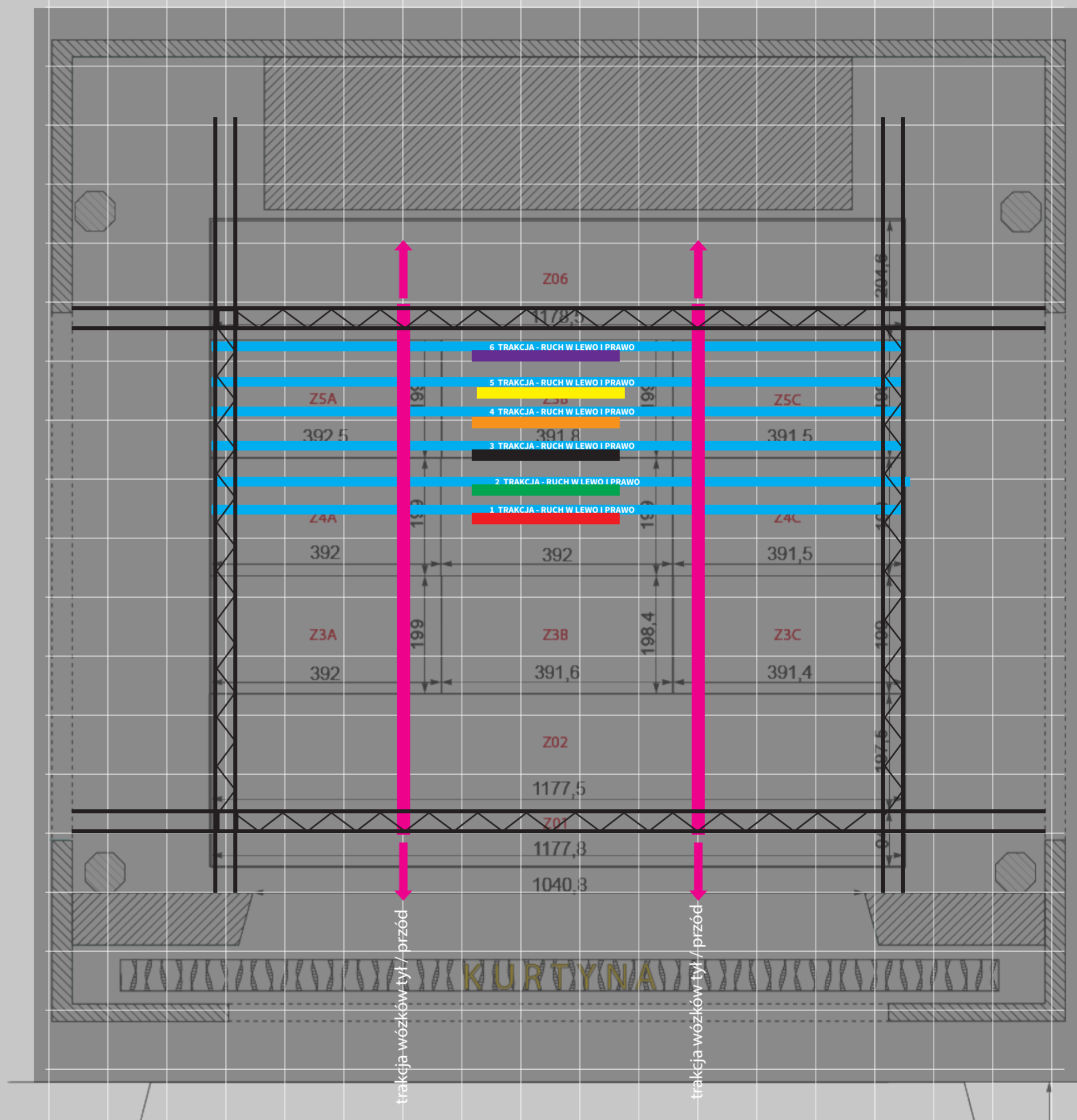
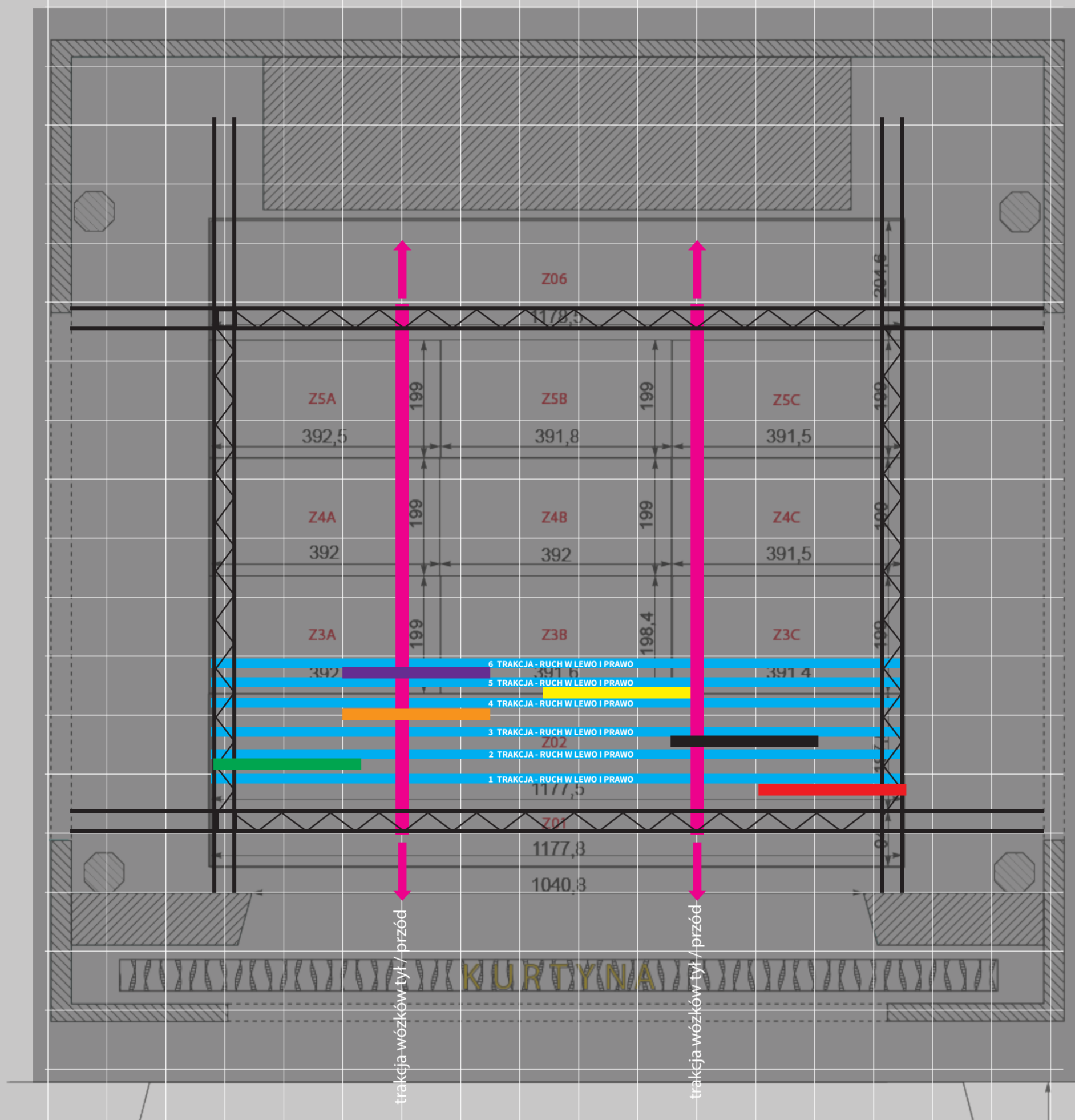



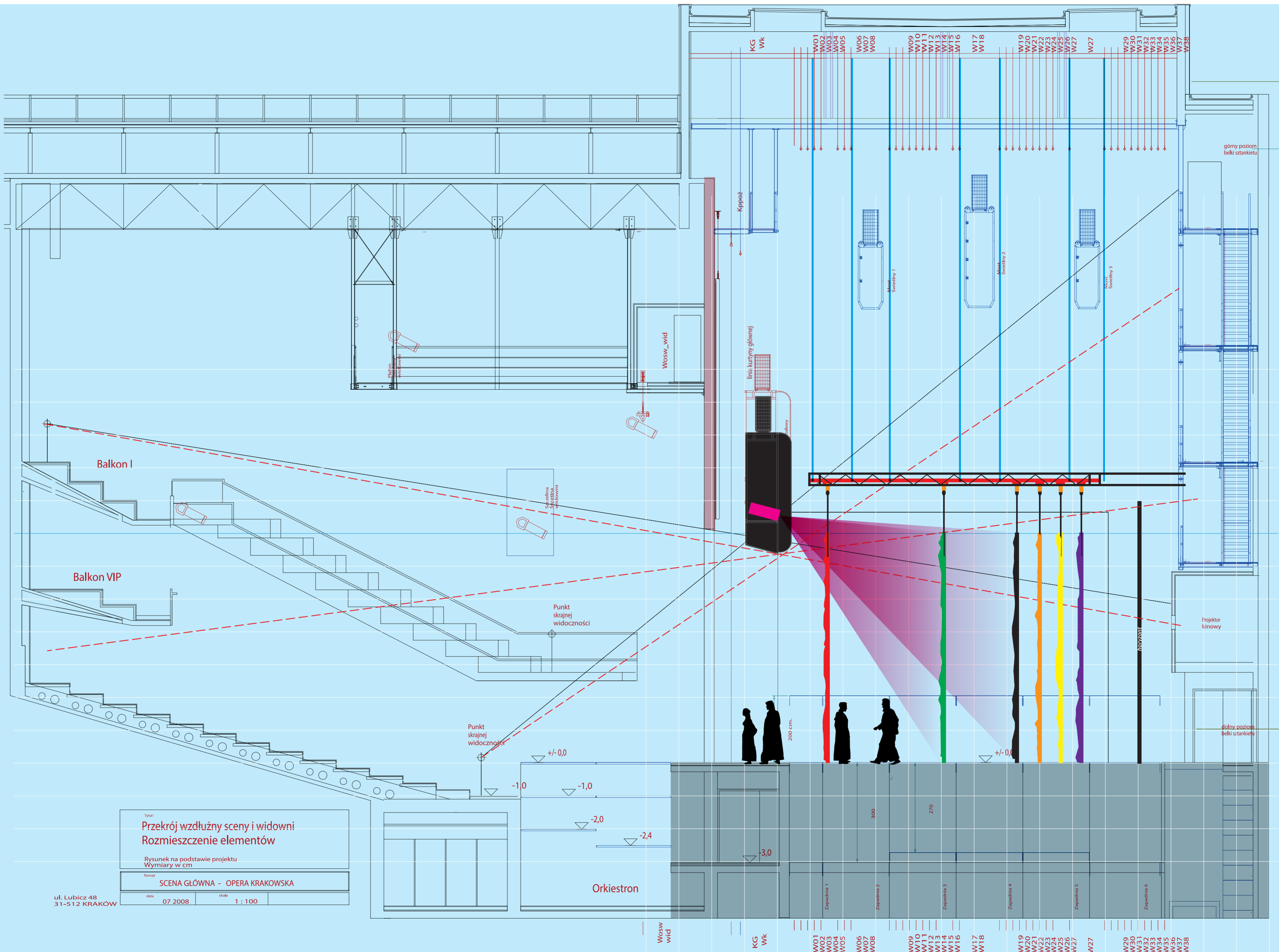

Tytuł:  
**Przekrój wzdłużny sceny i widowni**  
**Roźmieszczenie elementów**

Rysunek na podstawie projektu  
 Wymiary w cm

Temat:  
**SCENA GŁÓWNA - OPERA KRAKOWSKA**

data: 07 2008      skala: 1 : 100

ul. Lubicz 48  
 31-512 KRAKÓW

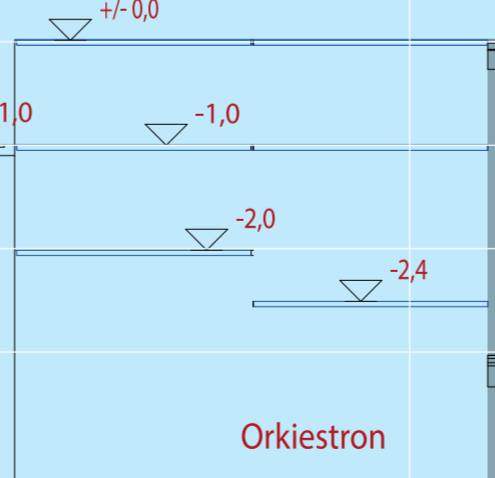

Wosw\_wid  
 KG Wk  
 W01 W02 W03 W04 W05  
 W06 W07 W08  
 W09 W10 W11 W12 W13 W14 W15 W16  
 W17 W18  
 W19 W20 W21 W22 W23 W24 W25 W26 W27  
 W29 W30 W31 W32 W33 W34 W35 W36 W37 W38

Wizualizacja konstrukcji zawieszonej na sztankietach i ustabilizowanej w galeriach sceny  
trawersy Trass system quadro 30 cm - malowany proszkowo - czarny kolor

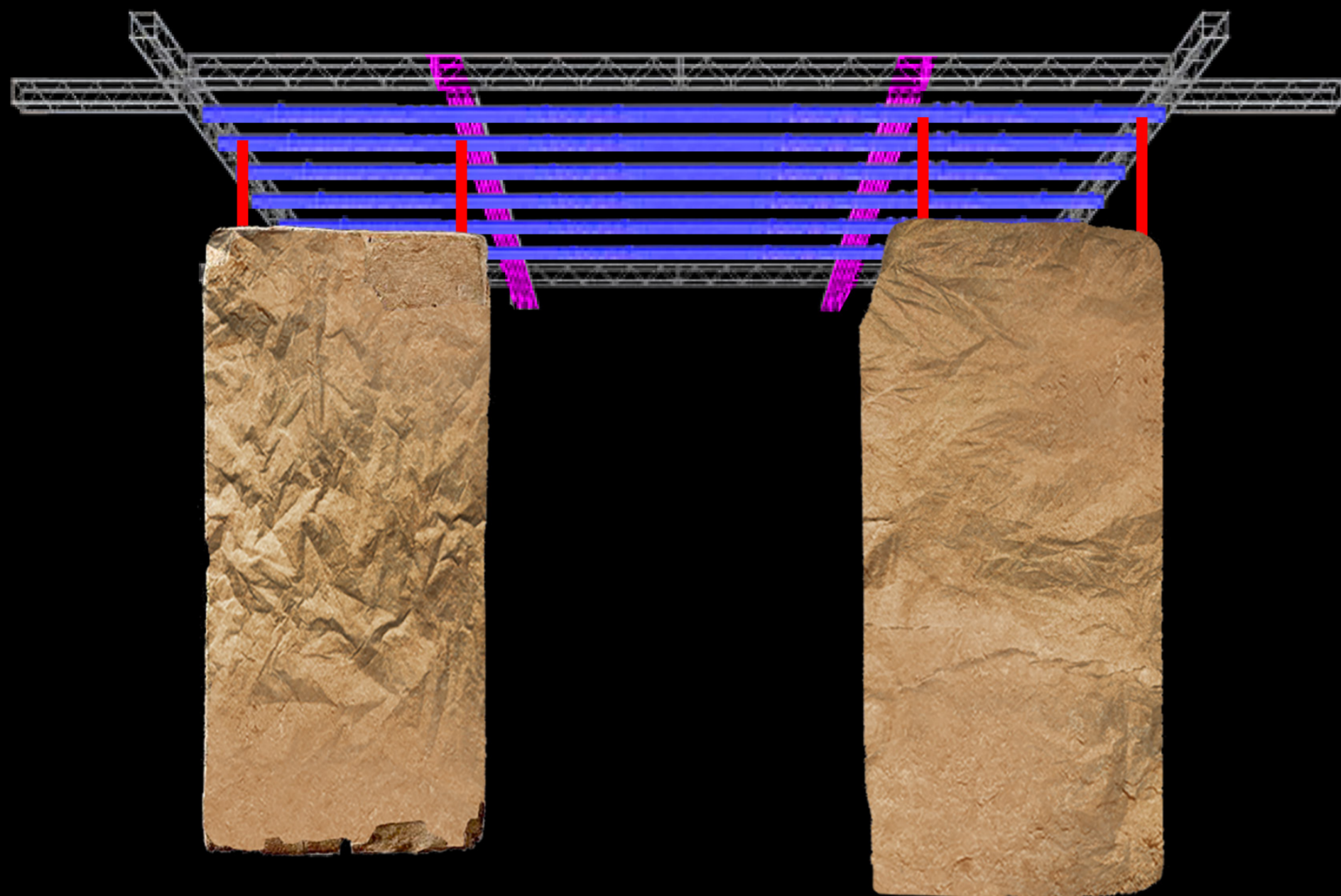

widok od strony widza

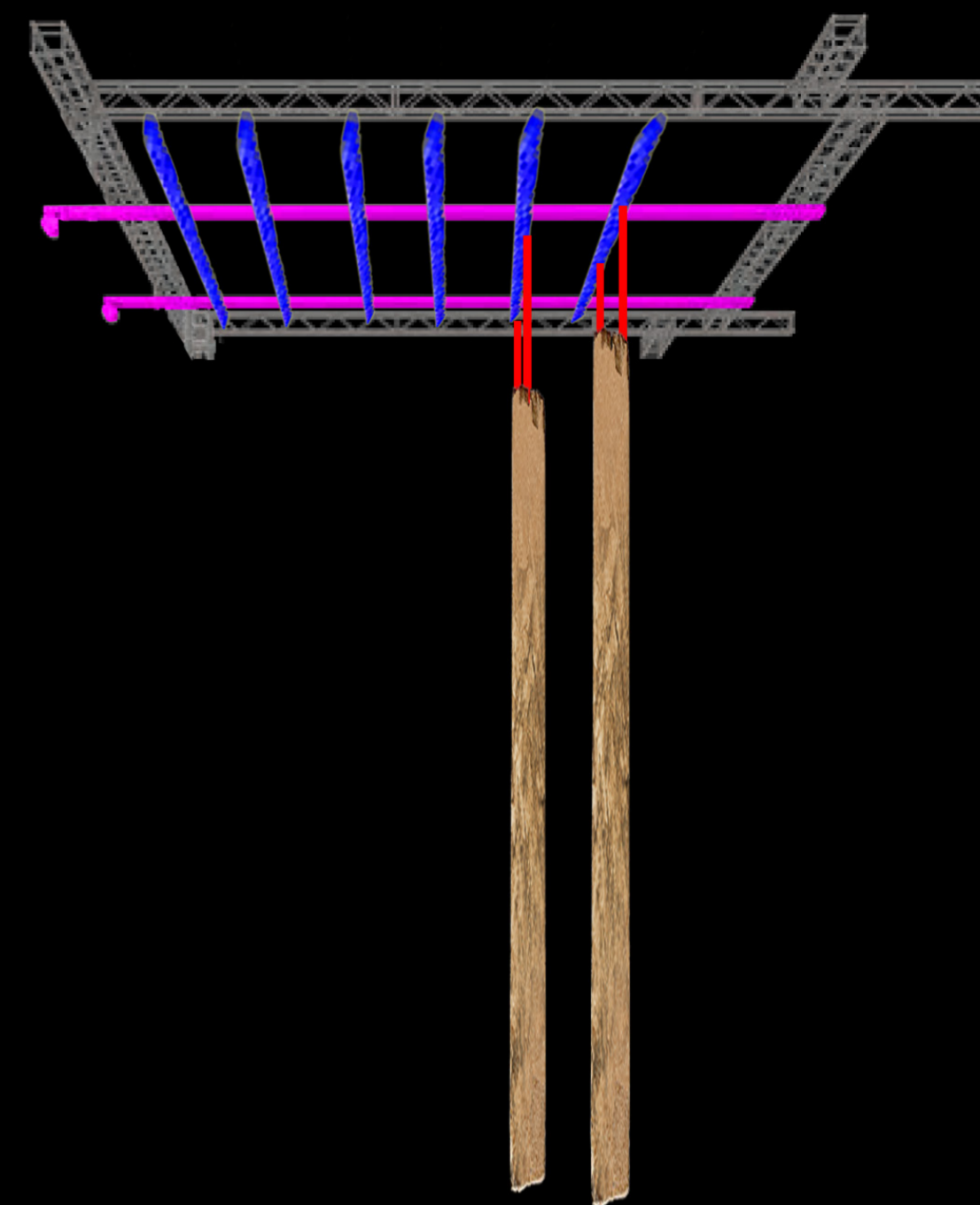

widok od strony kulis

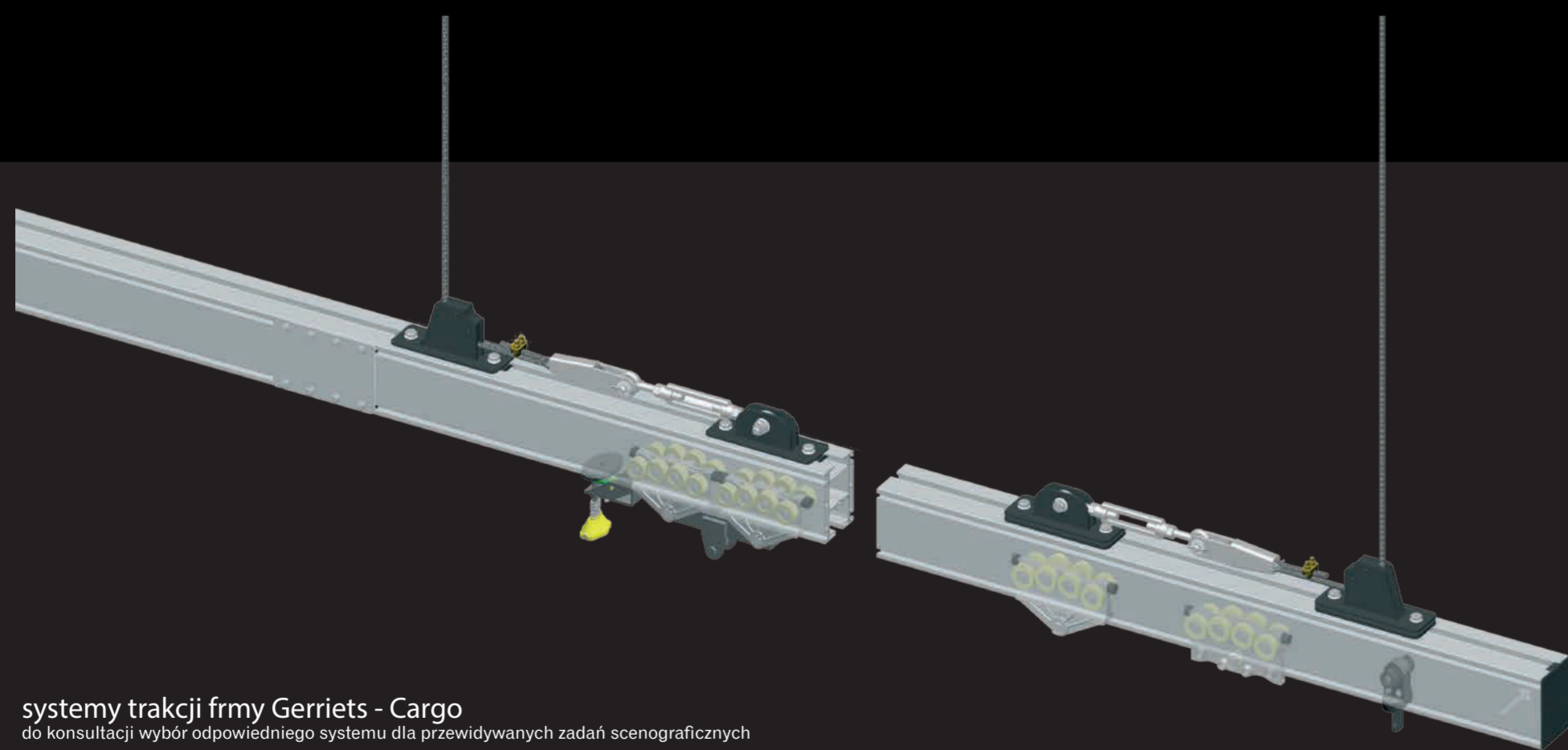

systemy trakcji firmy Gerriets - Cargo  
do konsultacji wybór odpowiedniego systemu dla przewidywanych zadań scenograficznych



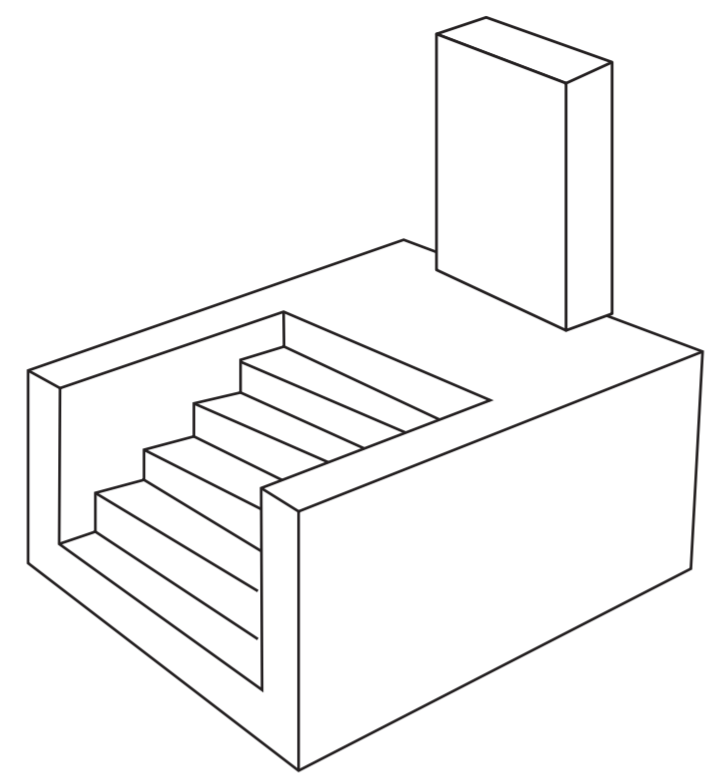
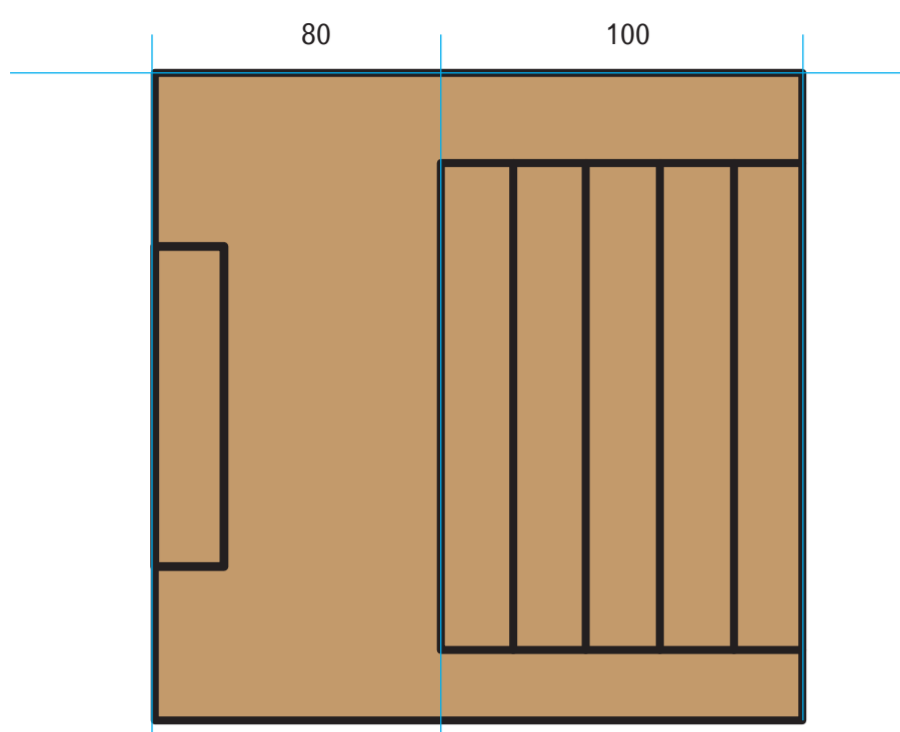

wykończenie powierzchni  
spójne ze ścianami

elementy do uzgodnienia z techniką  
- kółka ile i gdzie

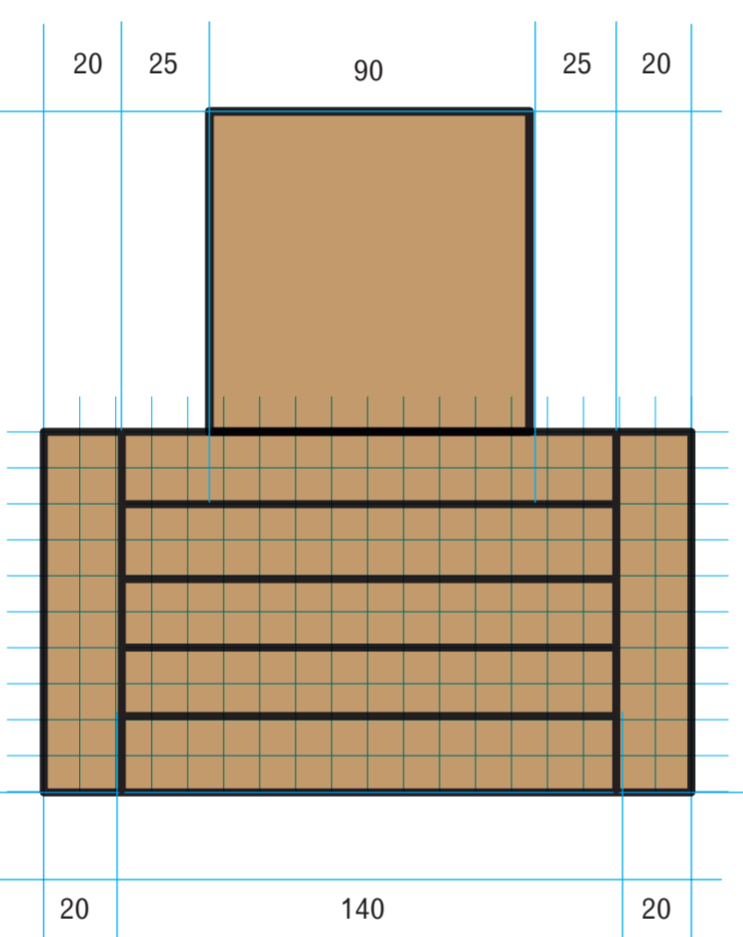
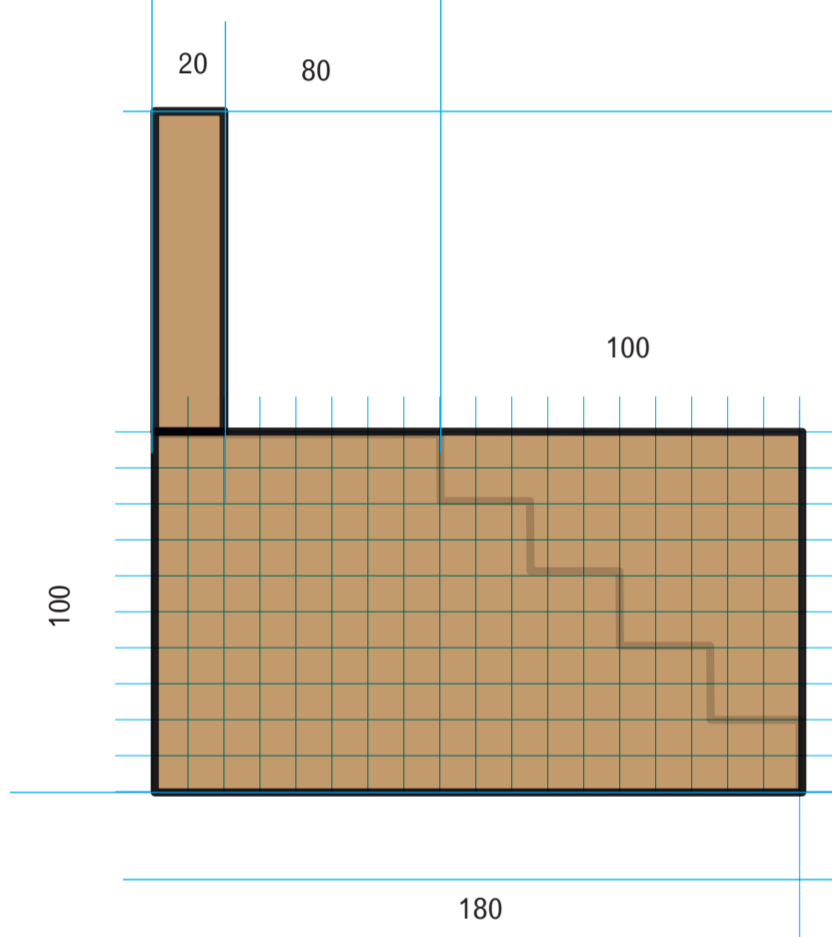
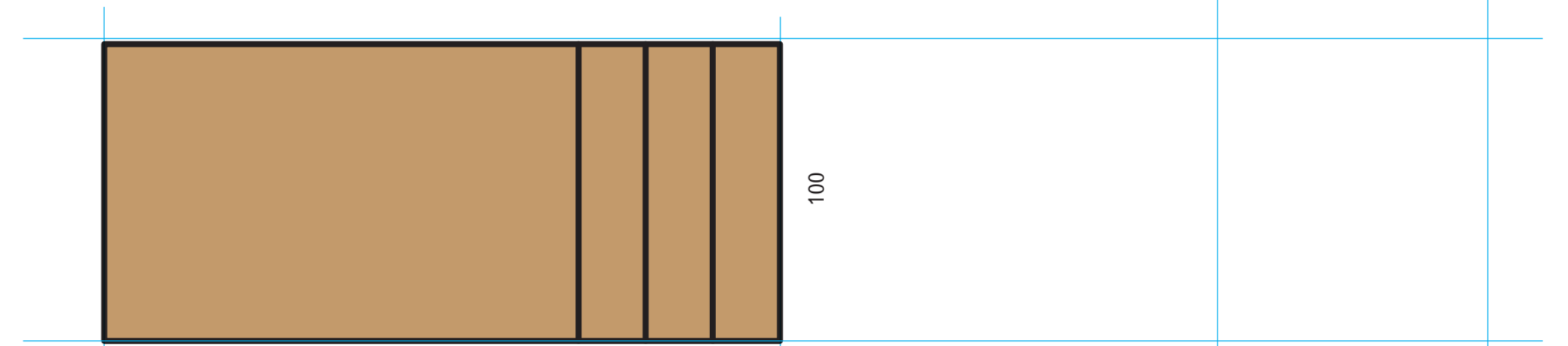

110

